



# ZEON XP INSTALLATION GUIDE



Always Read All Product Literature **BEFORE** installing product.  
For complete winch operation and techniques read the Basic Guide to Winching Techniques found online at:

Lire toute la documentation produit **AVANT** d'installer le produit.

Pour le fonctionnement et les techniques complètes du treuil, lisez le Guide de base des techniques de treuillage disponible en ligne à :

Leer toda la documentación del producto **ANTES** de instalar el producto.

Para conocer las técnicas y el funcionamiento completo del cabrestante, lea la Guía básica de técnicas de cabrestante que se encuentra en línea en:



<https://qrco.de/product-literature>

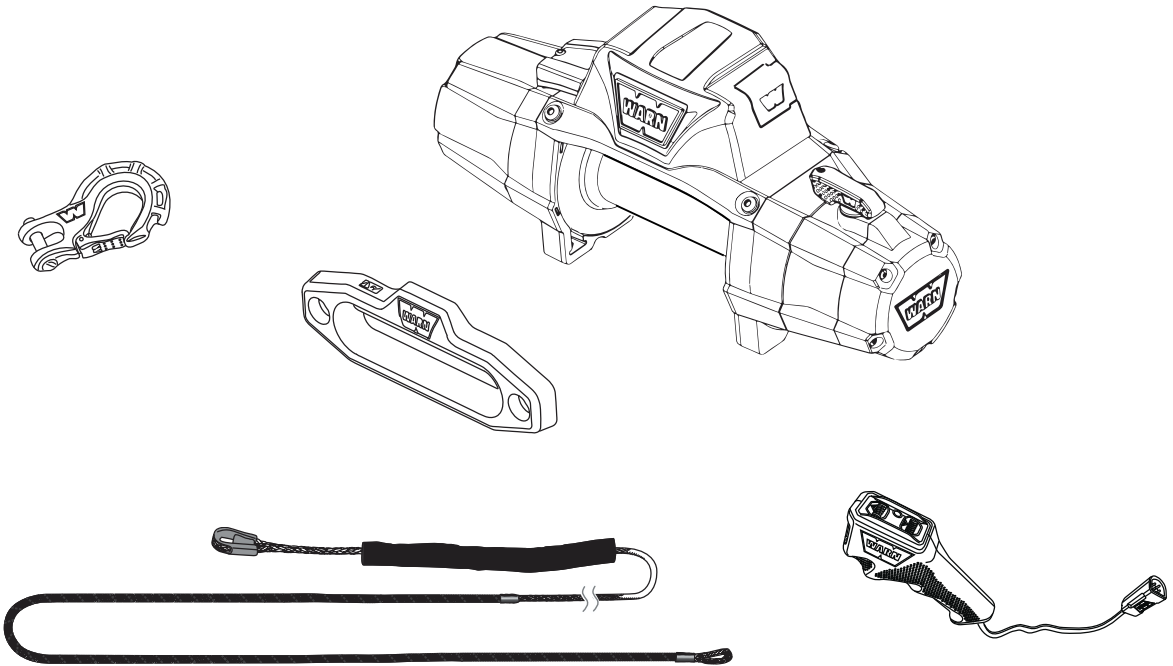

## CUSTOMER SERVICE / SERVICE À LA CLIENTÈLE/ SERVICIO DE ATENCIÓN AL CLIENTE

**WARN INDUSTRIES, INC.**  
**12900 S.E. Capps Road,**  
Clackamas, OR USA 97015-8903  
1-503-722-1200  
Customer Service: 1-800-543-9276  
Dealer Locator Service: 1-800-910-1122  
[www.warn.com](http://www.warn.com)

**WARN INDUSTRIES, INC.**  
**12900 S.E. Capps Road,**  
Clackamas, OR États-Unis 97015-8903 1-503-722-1200  
Service à la clientèle: 1-800-543-9276  
Le Service de Locateur de négociant: 1-800-910-1122  
[www.warn.com](http://www.warn.com)

**WARN INDUSTRIES, INC.**  
**12900 S.E. Capps Road,**  
Clackamas, OR EE.UU. 97015-8903  
1-503-722-1200  
Servicio de atención al cliente:  
1-800-543-9276  
Servicio de Localizador de comerciante :  
1-800-910-1122  
[www.warn.com](http://www.warn.com)

# MOUNTING / MONTAGE / MONTAJE

## ⚠ WARNING / ATTENTION / ADVERTENCIA

- **Always** position fairlead with warning readily visible on top.
- **Always** use class 8.8 metric (grade 5) or better hardware.
- **Never** weld mounting bolts.
- **Never** use bolts that are too long.
- **Always** confirm required bolt length to ensure proper thread engagement.
- **Always** complete the winch installation and hook attachment before installing the wiring.

- **Toujours** placer le guide avec avertissement facilement visible sur le dessus.
- Utilisez **toujours** un matériel de classe 8.8 métrique (grade 5) ou supérieur.
- **Ne jamais** souder les boulons de fixation.
- N'utilisez **jamais** de boulons trop longs.
- **Toujours** vérifier la longueur de boulon requise pour garantir un engagement approprié du filetage.
- Remplissez **toujours** l'installation du treuil et l'attache du crochet avant d'installer le câblage.

- **Siempre** coloque el manguito con una advertencia visible en la parte superior.
- Utilice **siempre** un hardware de clase 8.8 métrica (grado 5) o superior.
- **Nunca** suelde los pernos de montaje.
- **Nunca** utilice pernos demasiado largos.
- **Siempre** confirme la longitud requerida del perno para asegurar un acoplamiento correcto del hilo.
- **Siempre** complete la instalación del cabrestante y el accesorio de gancho antes de instalar el cableado.

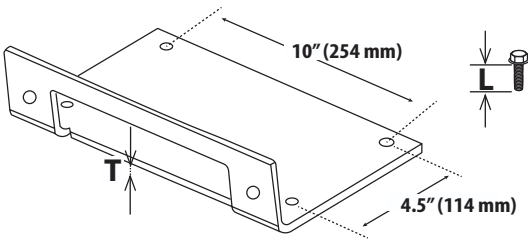

A	B	C	D	E
M10 - 1.5 X 35	M10 - 1.5	7/16 - 14 X 1.25"	7/16" - 14	7/16"

T	L
7 mm (1/4")	35 mm
10 mm (3/8")	40 mm
13 mm (1/2")	40 mm

F*
M12 x 24mm
*OPTIONAL *OPTIONNEL *OPCIONAL

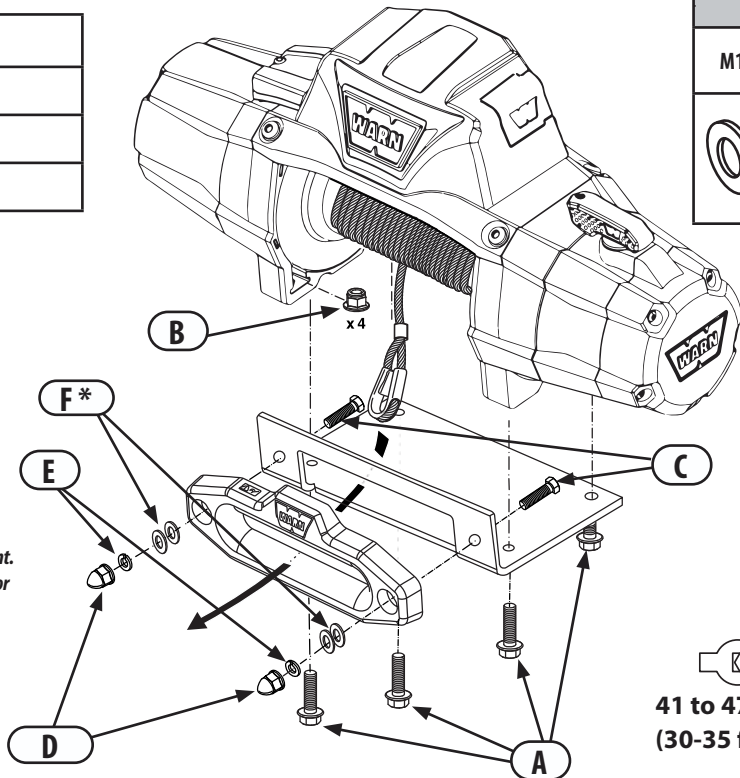

Mounting plate shown sold separately.  
Plaque de montage illustrée vendue séparément.  
La placa de montaje que se muestra se vende por separado.

T  
41 to 47 Nm  
(30-35 ft. lbs.)

# WIRING / CÂBLAGE / MONTAJE

## ⚠ WARNING / ATTENTION / ADVERTENCIA



- **Always** remove jewelry and wear eye protection when making battery connections.
- **Never** route electrical cables across sharp edges.
- **Never** route electrical cables near parts that get hot.
- **Never** route electrical cables over battery terminals.
- **Never** route electrical cables through or near moving parts.
- **Always** insulate and protect all exposed wiring and electrical terminals.
- **Always** place the supplied terminal boots on wires and terminals.

- **Toujours** retirer les bijoux et porter des lunettes de sécurité.
- **Ne jamais** faire passer les câbles électriques par-dessus des bords tranchants.
- **Ne jamais** faire passer les câbles électriques à proximité de pièces qui s'échauffent.
- **Ne jamais** faire passer les câbles électriques à travers des pièces mobiles ou à proximité.
- **Ne jamais** faire passer les câbles électriques par-dessus les bornes de la batterie.
- **Toujours** isoler et protéger tous les fils et bornes électriques exposés.
- **Toujours** placer les capuchons fournis sur les fils et les bornes.

- **Siempre** quite las joyas y use protección para los ojos cuando realice las conexiones de la batería.
- **Nunca** enrute cables eléctricos a través de bordes afilados.
- **Nunca** enrute los cables eléctricos cerca de las piezas que se calientan.
- **Nunca** ponga los cables eléctricos sobre los terminales de la batería.
- **Nunca** enrute cables eléctricos a través o cerca de partes móviles.
- Aislar y proteger **siempre** todo el cableado expuesto y los terminales eléctricos.
- Coloque **siempre** las boquillas de terminal suministradas en los cables y terminales.

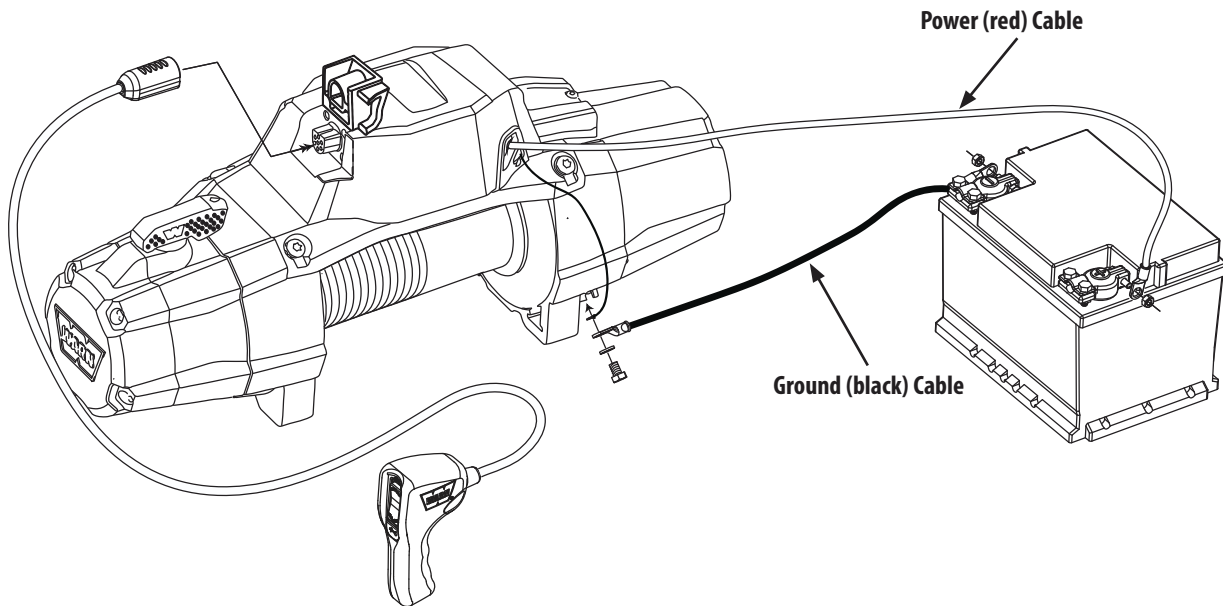

# SYNTHETIC ROPE INSTALLATION / INSTALLATION DU CÂBLE SYNTHÉTIQUE / INSTALACIÓN DEL CABLE SINTÉTICO

## ⚠ WARNING / ATTENTION / ADVERTENCIA



### ITEMS NEEDED / ÉLÉMENTS NÉCESSAIRES / ELEMENTOS NECESARIOS

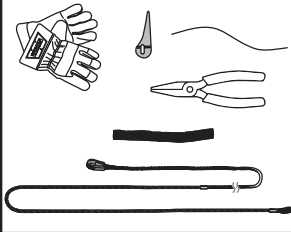

- **Always** inspect winch rope, hook, and slings before operating winch. Frayed, kinked or damaged winch rope must be replaced immediately. Damaged components must be replaced before operation.
- **Always** wind the winch rope on bottom (mount side) of drum.
- **Never** operate winch with less than 10 wraps of winch rope around the drum. Rope could come loose from the drum, as the winch rope attachment to the drum is not designed to hold a load.
- **Never** bend rope around unprotected, sharp corners.
- **Never** use rope over a rough surface without abrasion protection.

- **Toujours** inspecter le câble du treuil, le crochet et les élingues avant de faire fonctionner le treuil. Tout câble de treuil effiloché, tordu ou endommagé doit être remplacé immédiatement. Tous les composants endommagés doivent être remplacés avant d'utiliser le produit. **Toujours** enrouler le câble du treuil sur le dessous (côté support) du treuil.
- **Ne jamais** utiliser le treuil avec moins de 10 spires de câble enroulées autour du tambour, car le câble pourrait se dérouler du tambour, étant donné que l'ancrage du câble n'est pas conçu pour retenir une charge.
- **Ne jamais** appuyer le câble sur des coins acérés non protégés.
- **Ne jamais** utiliser le câble sur une surface rugueuse sans protection contre l'abrasion.

- Inspeccione siempre el cable del cabrestante, el gancho y las eslingas antes de poner el cabrestante en funcionamiento. Si el cable del cabrestante está deshilachado, retorcido o dañado, deberá reemplazarse de inmediato. Los componentes dañados deberán reemplazarse antes de la operación. Evite que las piezas resulten dañadas.
- Siempre enrolle el cable del cabrestante en la parte inferior (lado de montaje) del tambor.
- Nunca accione el cabrestante si no hay, al menos, 10 vueltas de cable del cabrestante alrededor del tambor. El cable podría soltarse del tambor, ya que el acoplamiento del cable del cabrestante al tambor no está diseñado para aguantar cargas.
- No doble nunca el cable por esquinas cortantes sin protegerlo.
- No use nunca un cable sobre una superficie escabrosa sin protegerlo contra la abrasión.

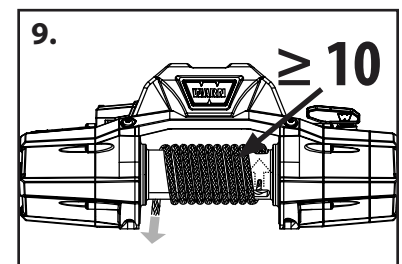
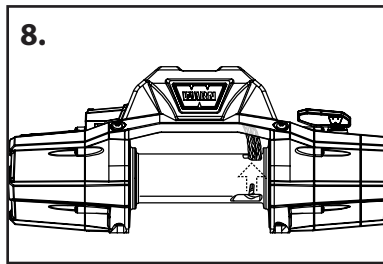
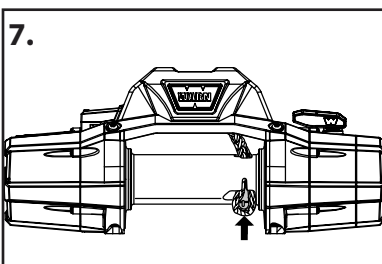
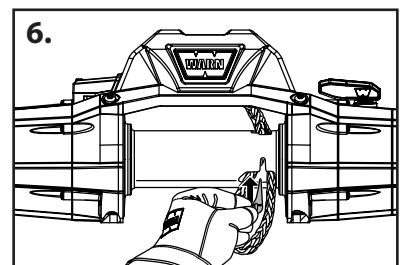
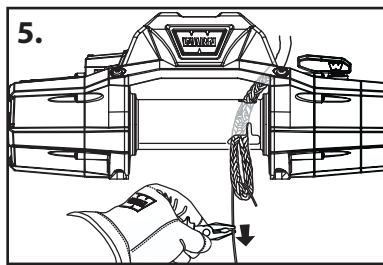
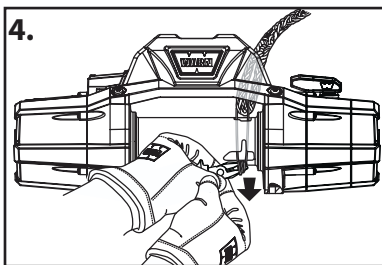
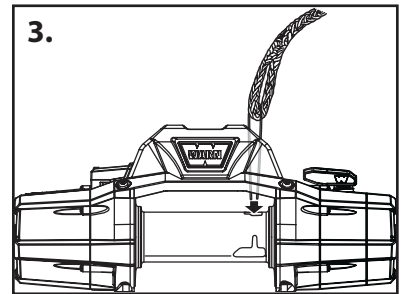
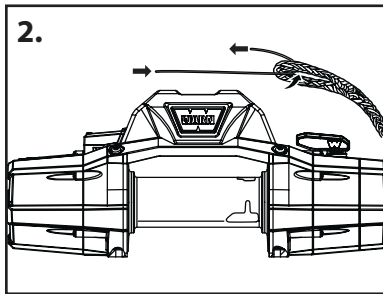
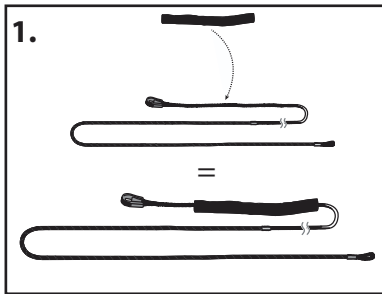



# ZEON XP



- BEVOR Sie das Produkt installieren, lesen Sie bitte die gesamte dazugehörige Literatur :
- Läs all produktdokumentation INNAN du installerar produkten:
- Leggere sempre la documentazione per intero PRIMA di installare il prodotto:
- Sempre leia todos os materiais de consulta ANTES de instalar o produto:
- Lue kaikki tuotteen oppaat ENNEN tuotteen asennusta:
- Lees altijd alle productdocumentatie VOORDAT u het product installeert:



<https://qrco.de/product-literature>

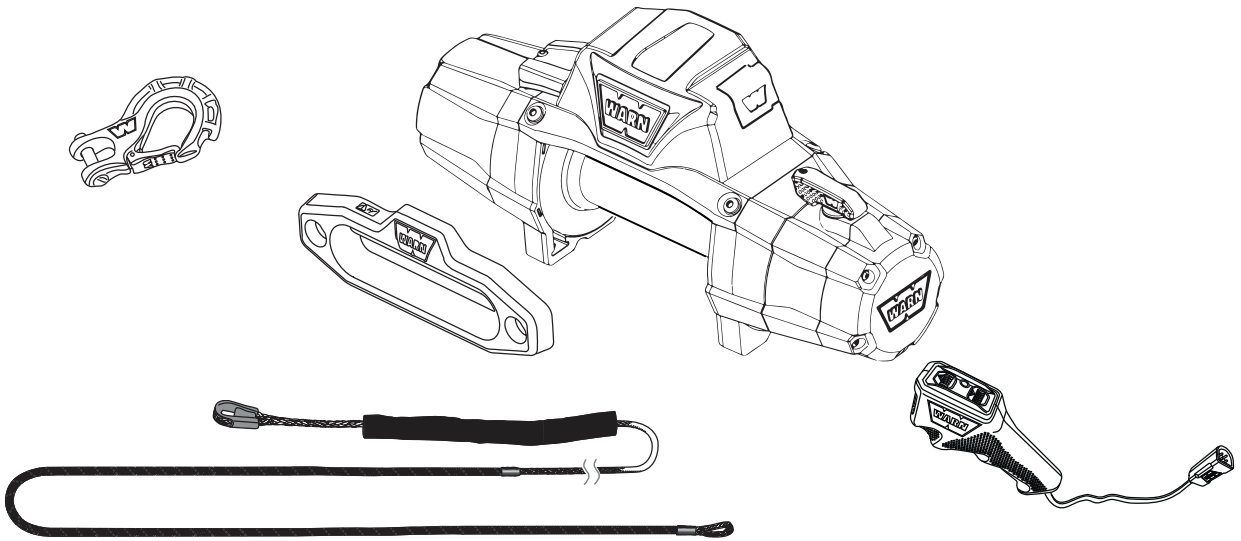

## KUNDENDIENST / KUNDSERVICE / ASSISTENZA CLIENTI / ASIAKASPALVELU / KLANTENSERVICE / ATENDIMENTO AO CLIENTE

**WARN INDUSTRIES, INC.**

**12900 S.E. Capps Road,**

Clackamas, OR USA 97015-8903

1-503-722-1200

Kundenservice: 1-800-543-9276

Händlersuche: 1-800-910-1122

[www.warn.com](http://www.warn.com)

**WARN INDUSTRIES, INC.**

**12900 S.E. Capps Road,**

Clackamas, OR USA 97015-8903

1-503-722-1200

Kundtjänst: 1-800-543-9276

Service för återförsäljare: 1-800-910-1122

[www.warn.com](http://www.warn.com)

**WARN INDUSTRIES, INC.**

**12900 S.E. Capps Road,**

Clackamas, OR USA 97015-8903

1-503-722-1200

Servizio clienti: 1-800-543-9276

Servizio di localizzazione dei rivenditori: 1-800-910-1122

[www.warn.com](http://www.warn.com)

**WARN INDUSTRIES, INC.**

**12900 S.E. Capps Road,**

Clackamas, OR USA 97015-8903

1-503-722-1200

Asiakaspalvelu: 1-800-543-9276

Jälleenmyyjän hakupalvelu: 1-800-910-1122

[www.warn.com](http://www.warn.com)

**WARN INDUSTRIES, INC.**

**12900 S.E. Capps Road,**

Clackamas, OR USA 97015-8903

1-503-722-1200

Klantenservice: 1-800-543-9276

Dealer Locator Service: 1-800-910-1122

[www.warn.com](http://www.warn.com)

**WARN INDUSTRIES, INC.**

**12900 S.E. Capps Road,**

Clackamas, OR USA 97015-8903

1-503-722-1200

Atendimento ao cliente: 1-800-543-9276

Serviço de localização de revendedores: 1-800-910-1122

[www.warn.com](http://www.warn.com)

# MONTAGE/ MONTERING / MONTAGGIO / ASENNUS / MONTAGE / MONTAGEM

## ⚠️ WARNUNG/ VARNING/ AVVERTENZA/ ADVERTÊNCIA/ VAROITUS/ WAARSCHUWING

- |   |  |   |   |   |   |
|---|--|---|---|---|---|
| <ul style="list-style-type: none"> <li>• Positionieren Sie die Seilführung immer so, dass die Warnung oben gut sichtbar ist.</li> <li>• Verwenden Sie immer Hardware der Klasse 8,8 (Klasse 5) oder besser.</li> <li>• Befestigungsschrauben niemals verschweißen.</li> <li>• Niemals zu lange Schrauben verwenden.</li> <li>• Überprüfen Sie immer die erforderliche Schraubenlänge, um einen ordnungsgemäßen Gewindeeingriff sicherzustellen.</li> <li>• Schließen Sie immer die Installation der Winde und die Befestigung des Hakens ab, bevor Sie die Verkabelung installieren.</li> </ul> | <ul style="list-style-type: none"> <li>• Placera alltid ljusledaren med varningen lätt synlig ovanpå.</li> <li>• Använd alltid klass 8.8 metrisk (grad 5) eller bättre hårdvara.</li> <li>• Svetsa aldrig monteringsbultar.</li> <li>• Använd aldrig bultar som är för långa.</li> <li>• Bekräfta alltid nödvändig bultlängd för att säkerställa korrekt gängingrepp.</li> <li>• Slut för alltid vinsinstallationen och krokfästet innan du installerar kablaget.</li> </ul> | <ul style="list-style-type: none"> <li>• Posizionare sempre il passacavo con l'avvertenza facilmente visibile in alto.</li> <li>• Utilizzare sempre hardware di classe 8.8 metrica (grado 5) o migliore.</li> <li>• Non saldare mai i bulloni di montaggio.</li> <li>• Non utilizzare mai bulloni troppo lunghi.</li> <li>• Confermare sempre la lunghezza del bullone richiesta per garantire il corretto innesto della filettatura.</li> <li>• Completare sempre l'installazione del verricello e l'attacco del gancio prima di installare il cablaggio.</li> </ul> | <ul style="list-style-type: none"> <li>• Posizionare sempre il passacavo con l'avvertenza facilmente visibile in alto.</li> <li>• Utilizzare sempre hardware di classe 8.8 metrica (grado 5) o migliore.</li> <li>• Non saldare mai i bulloni di montaggio.</li> <li>• Non utilizzare mai bulloni troppo lunghi.</li> <li>• Confermare sempre la lunghezza del bullone richiesta per garantire il corretto innesto della filettatura.</li> <li>• Completare sempre l'installazione del verricello e l'attacco del gancio prima di installare il cablaggio.</li> </ul> | <ul style="list-style-type: none"> <li>• Plaats de kabelgeleider altijd met de waarschuwing goed zichtbaar aan de bovenkant.</li> <li>• Gebruik altijd klasse 8.8 metrisch (klasse 5) of betere hardware.</li> <li>• Las nooit bevestigingsbouten.</li> <li>• Gebruik nooit bouten die te lang zijn.</li> <li>• Controleer altijd de vereiste boutlengte om een goede schroefdraadverbinding te garanderen.</li> <li>• Voltooi altijd de installatie van de lier en de haakbevestiging voordat u de bedrading installeert.</li> </ul> | <ul style="list-style-type: none"> <li>• Sempre posicione o guia de cabo com o aviso prontamente visível na parte superior.</li> <li>• Sempre use hardware métrico classe 8.8 (grau 5) ou melhor.</li> <li>• Nunca solde parafusos de montagem.</li> <li>• Nunca use parafusos muito longos.</li> <li>• Sempre confirme o comprimento necessário do parafuso para garantir o engate adequado da rosca.</li> <li>• Sempre conclua a instalação do guincho e a fixação do gancho antes de instalar a fiação.</li> </ul> |
|---|--|---|---|---|---|

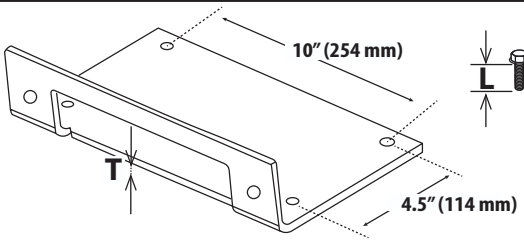

A	B	C	D	E
M10 - 1.5 X35	M10 - 1.5	7/16 - 14 X 1.25"	7/16" - 14	7/16"

T	L
7 mm (1/4")	35 mm
10 mm (3/8")	40 mm
13 mm (1/2")	40 mm

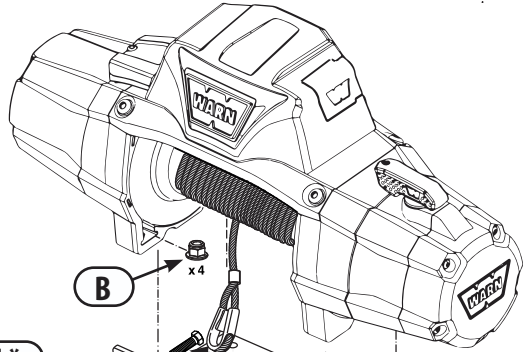

**F\***

M12 x 24mm

\*OPTIONAL  
\*OPTIONNEL  
\*OPCIONAL

Abgebildete Montageplatte separat erhältlich.  
 Monteringsplatta visas säljs separat.  
 La piastra di montaggio mostrata è venduta separatamente.  
 Kuvassa oleva asennuslevy myydään erikseen.  
 De afgebeelde montageplaat wordt apart verkocht.  
 Placa de montagem mostrada e vendida separadamente.

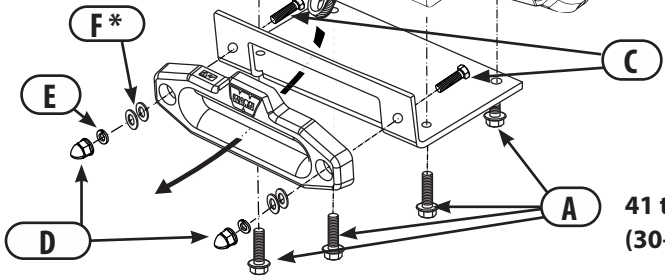

T  
 41 to 47 Nm  
 (30-35 ft. lbs.)

# VERDRAHTUNG/ KABELSLAGNING/ CABLAGGIO/ JOHDOTUS/ BEDRADING/ FIAÇÃO

**⚠️ WARNUNG/ VARNING/ AVVERTENZA/ ADVERTÊNCIA/ VAROITUS/ WAARSCHUWING**



- Legen Sie beim Anschließen von Batterien immer Schmuck ab und tragen Sie einen Augenschutz.
- Verlegen Sie niemals elektrische Kabel über scharfe Kanten.
- Verlegen Sie niemals elektrische Kabel in der Nähe von Teilen, die heiß werden.
- Verlegen Sie niemals elektrische Kabel über Batterieklemmen.
- Verlegen Sie niemals elektrische Kabel durch oder in der Nähe von beweglichen Teilen.
- Isolieren und schützen Sie stets alle freiliegenden Kabel und elektrischen Klemmen.
- Stecken Sie stets die mitgelieferten Polkappen auf Kabel und Klemmen.

- Ta alltid bort smycken och använd ögonskydd när du gör batterianslutningar.
- Dra aldrig elkablar över vassa kanter.
- Dra aldrig elkablar nära delar som blir varma.
- Dra aldrig elektriska kablar över batteripolerna.
- Dra aldrig elkablar genom eller nära rörliga delar.
- Isolera och skydda alltid alla exponerade ledningar och elektriska terminaler.
- Placera alltid de medföljande terminalskydden på ledningar och terminaler.

- Togliere sempre i gioielli e indossare occhiali protettivi quando si collegano le batterie.
- Non far passare mai i cavi elettrici su bordi taglienti.
- Non far passare mai i cavi elettrici vicino a parti che diventano calde.
- Non far passare mai i cavi elettrici sui terminali della batteria.
- Non far passare mai i cavi elettrici attraverso o vicino a parti in movimento.
- Isolare e proteggere sempre tutti i cavi elettrici e i terminali esposti.
- Posizionare sempre i terminali forniti su fili e terminali.

- Verwijder altijd sieraden en draag oogbescherming bij het maken van batterijverbindingen.
- Leid elektrische kabels nooit over scherpe randen.
- Leid elektrische kabels nooit in de buurt van onderdelen die heet worden.
- Leid elektrische kabels nooit over batterijpolen.
- Leid elektrische kabels nooit door of in de buurt van bewegende onderdelen.
- Isoleer en bescherm altijd alle blootliggende bedrading en elektrische polen.
- Plaats altijd de meegeleverde terminal boots op draden en polen.

- Verwijder altijd sieraden en draag oogbescherming bij het maken van batterijverbindingen.
- Leid elektrische kabels nooit over scherpe randen.
- Leid elektrische kabels nooit in de buurt van onderdelen die heet worden.
- Leid elektrische kabels nooit over batterijpolen.
- Leid elektrische kabels nooit door of in de buurt van bewegende onderdelen.
- Isoleer en bescherm altijd alle blootliggende bedrading en elektrische polen.
- Plaats altijd de meegeleverde terminal boots op draden en polen.

- Sempre remova joias e use proteção para os olhos ao fazer conexões de bateria.
- Nunca passe cabos elétricos por bordas afiadas.
- Nunca passe cabos elétricos perto de peças que esquentam.
- Nunca passe cabos elétricos sobre terminais de bateria.
- Nunca passe cabos elétricos através ou perto de peças móveis.
- Sempre isole e proteja toda a fiação exposta e terminais elétricos.
- Sempre coloque as capas de terminais fornecidas em fios e terminais.

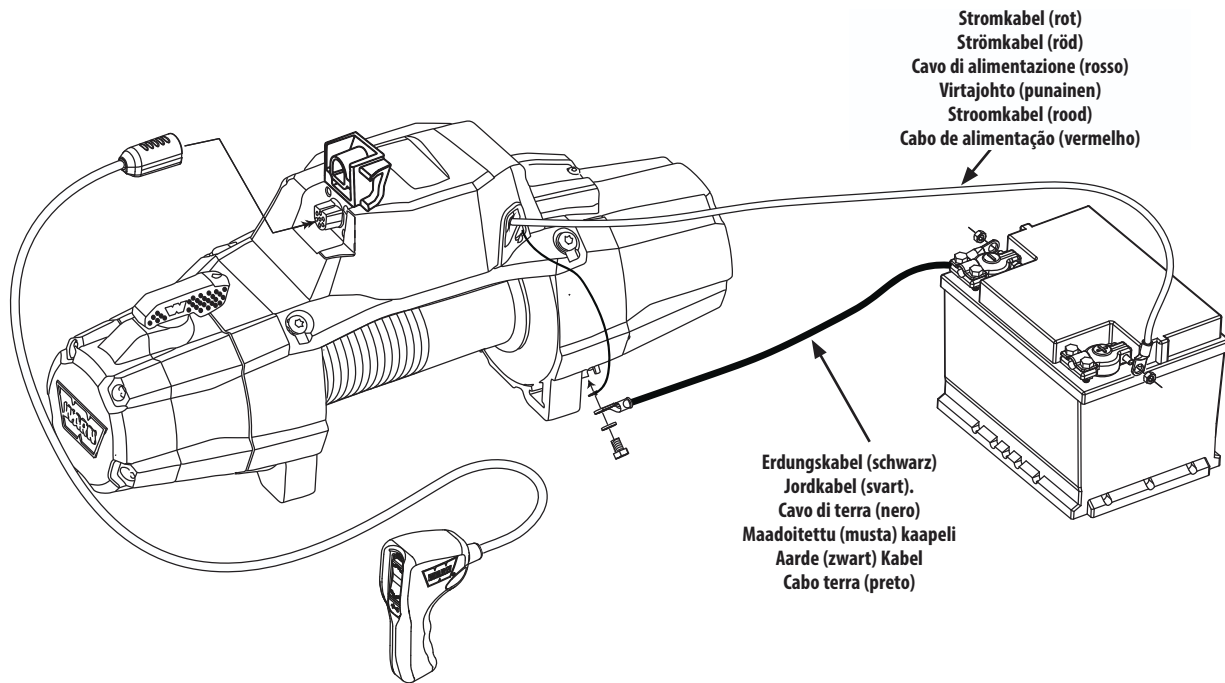

# SYNTHETIC ROPE INSTALLATION / INSTALLATION DU CÂBLE SYNTHÉTIQUE / INSTALACIÓN DEL CABLE SINTÉTICO



**WARNUNG/ VARNING/ AVVERTENZA/ ADVERTÈNCIA/ VAROITUS/ WAARSCHUWING**



- Überprüfen Sie immer Windenseil, Haken und Schlingen, bevor Sie die Winde in Betrieb nehmen. Ausgefranzte, geknickte oder beschädigte Windenseile müssen sofort ausgetauscht werden. Beschädigte Komponenten müssen vor dem Betrieb ausgetauscht werden.
- Wickeln Sie das Windenseil immer auf der Unterseite (Montageseite) der Trommel.
- Betreiben Sie die Winde nie mit weniger als 10 Windenseilumwicklungen um die Trommel. Das Seil könnte sich von der Trommel lösen, da die Befestigung des Windenseils an der Trommel nicht zum Halten einer Last ausgelegt ist.
- Biegen Sie das Seil nie um ungeschützte, scharfe Ecken.
- Verwenden Sie das Seil nie ohne Abriebschutz auf rauhen Oberflächen.

- Inspektera alltid vinschrep, krok och lyftselar innan vinschen används. Fransigt, knäckt eller skadat vinschrep måste bytas ut omedelbart. Skadade komponenter måste bytas ut före drift.
- Linda alltid vinschrepet på trummans undersida (monteringsidan).
- Använd aldrig vinschen med mindre än 10 varv av vinschrep runt trumman. Rep kan lossna från trumman, eftersom vinschens linfäste till trumman inte är utformat för att hålla en last.
- Böj aldrig rep runt oskyddade, vassa hörn.
- Använd aldrig rep över en grov yta utan nötningskydd.

- Ispezionare sempre la fune del verricello, il gancio e le imbracature prima di azionare il verricello. La fune del verricello sfilacciata, attorcigliata o danneggiata deve essere sostituita immediatamente. I componenti danneggiati devono essere sostituiti prima dell'azionamento.
- Avvolgere sempre la fune del verricello sul fondo (lato di montaggio) del tamburo.
- Non azionare mai il verricello con meno di 10 giri di fune attorno al tamburo. La fune potrebbe allentarsi dal tamburo, poiché l'attacco della fune del verricello al tamburo non è progettato per sostenere un carico.
- Non piegare mai la fune attorno ad angoli acuti e non protetti.
- Non utilizzare mai la fune su una superficie ruvida senza protezione antiabrasione.

- Tarkasta aina vinnsin köysi, koukku ja hihat ennen vinnsin käyttöä. Kulunut, väännytyn tai vaurioitunut vinnsin köysi on vaihdettava välittömästi. Vaurioituneet osat on vaihdettava ennen käyttöä.
- Kääri vinnsin köysi aina rummun pohjalle (asennuspuolelle).
- Älä koskaan käytä vinnsiä, kun rummun ympärillä on vähemmän kuin 10 vinnsin köyttä. Köysi voi irrota rummusta, koska vinnsin köyden kiinnitystä rumpuun ei ole suunniteltu kantamaan kuormaa.
- Älä koskaan taivuta köyttä suojaamattomien, terävien kulmien ympäri.
- Älä koskaan käytä köyttä karkealla pinnalla ilman hankausuojaa.

- Controleer altijd de lierkabel, haak en stroppen voordat u de lier bedient. Een versleten, geknikte of beschadigde lierkabel moet onmiddellijk worden vervangen. Beschadigde onderdelen moeten worden vervangen voordat u de lier bedient.
- Wikkel de lierkabel altijd op de onderkant (montagezijde) van de trommel.
- Bedien de lier nooit met minder dan 10 windingen lierkabel om de trommel. De kabel kan losraken van de trommel, omdat de bevestiging van de lierkabel aan de trommel niet is ontworpen om een lading vast te houden.
- Buk de kabel nooit om onbeschermde, scherpe hoeken.
- Gebruik de kabel nooit over een ruw oppervlak zonder bescherming tegen slijtage.

- Sempre inspecione o cabo do guincho, o gancho e as eslingas antes de operar o guincho. Cabos de guincho desfiados, torcidos ou danificados devem ser substituídos imediatamente. Componentes danificados devem ser substituídos antes da operação.
- Sempre enrole o cabo do guincho na parte inferior (lado de montagem) do tambor.
- Nunca opere o guincho com menos de 10 voltas de cabo do guincho ao redor do tambor. O cabo pode se soltar do guincho ao tambor não foi projetada para suportar uma carga.
- Nunca dobre o cabo em cantos afiados e desprotegidos.
- Nunca use o cabo sobre uma superfície áspera sem proteção contra abrasão.

